

OPEL Combo



Opel FlexCare

Гаранция 5 години (2+3) или 150 000 км. В допълнение към стандартната 2-годишна гаранция с неограничен пробег от производителя, програмата FlexCare осигурява паневропейска удължена гаранция (ниво "Complete") за още 3 години или до 150 000 км, което настъпи първо. Обхватът на удължената гаранция е еквивалентен на стандартната 2-годишна гаранция за нови автомобили Opel, предмет на гаранционните условия, описани в Сервизната книжка.

5г. | Opel FLEXCARE
(2+3) години
паневропейска
гаранция

Combo		Selection L1H1 Стандартна товароноси мост	Enjoy L1H1 Стандартна товароноси мост	Dynamic L1H1 Стандартна товароноси мост
Двигатели	Предавателна кутия			
1.5 дизел 55 кВт / 75 к.с.	5-степенна механична	30 120	31 295	36 770
1.5 дизел Start/Stop 75 кВт / 100 к.с.	5-степенна механична	31 685	32 860	38 335
1.5 дизел Start/Stop 96 кВт / 130 к.с.	6-степенна механична	33 250	34 425	39 900
1.5 дизел Start/Stop 96 кВт / 130 к.с.	8-степенна автоматична	35 985	37 160	42 635
1.6 дизел 55 кВт / 75 к.с.	5-степенна механична	30 120	31 295	36 770
1.6 дизел Start/Stop 75 кВт / 100 к.с.	5-степенна механична	31 685	32 860	38 335

Combo		Selection		Enjoy		Dynamic	
Двигатели	Предавателна кутия	L1H1 Повишена товароноси мост	L2H1 Повишена товароноси мост	L1H1 Повишена товароноси мост	L2H1 Повишена товароноси мост	L1H1 Повишена товароноси мост	L1H1 Повишена товароноси мост
1.5 дизел 55 кВт / 75 к.с.	5-степенна механична	30 705	-	31 780	-	37 260	-
1.5 дизел Start/Stop 75 кВт / 100 к.с.	5-степенна механична	32 270	33 445	33 345	34 520	38 825	39 995
1.5 дизел Start/Stop 96 кВт / 130 к.с.	6-степенна механична	33 835	35 010	34 910	36 085	40 390	41 560
1.5 дизел Start/Stop 96 кВт / 130 к.с.	8-степенна автоматична	36 575	37 750	37 650	38 825	43 125	44 300
1.6 дизел 55 кВт / 75 к.с.	5-степенна механична	30 705	-	31 780	-	37 260	-
1.6 дизел Start/Stop 75 кВт / 100 к.с.	5-степенна механична	32 270	33 445	33 345	34 520	38 825	39 995

Combo		Crew Van L2H1 Повишена товароноси мост	
Двигатели	Предавателна кутия		
1.5 дизел Start/Stop 75 кВт / 100 к.с.	5-степенна механична	36 770	
1.5 дизел Start/Stop 96 кВт / 130 к.с.	6-степенна механична	38 335	
1.5 дизел Start/Stop 96 кВт / 130 к.с.	8-степенна автоматична	41 070	
1.6 дизел Start/Stop 75 кВт / 100 к.с.	5-степенна механична	36 770	

Стандартни пакети	Selection	Enjoy	Dynamic	Crew Van	
Пакет продажби - пакет видимост и светлини 1 Интервални чистачки на челното стъкло със сензор за влага, Електрохроматично вътрешно огледало, Автоматично управление на дългите светлини, 3.5" цветен екран на таблото, Предни светлини за мъгла с функция за завой	CWX	880	880	S	880
Пакет продажби - строителство Оборудване защита на пода, Работни гуми 215/65R16 SL 98H BW HW3, VAR1 M+S, Ходова част с увеличен клиренс	HMG	1 175	1 175	1 175	1 175
Пакет продажби - всесезонен Оборудване контрол на сцеплението (Grip control)	PS4	390	390	390	390
Пакет продажби - пакет безопасност вар. 1 Сензор за предотвратяване на сблъсък, отпред, Сензор и индикатор за предотвратяване на неволно напускане на лентата за движение, 3.5" цветен екран на таблото, Сензор и индикатор за разпознаване на пътни знаци, разширено	B26	780	780	S	780
Пакет Cool & Sound 1 Информовзвлекателна система с радиоприемник Radio, Климатична инсталация с ръчно регулиране	XIDY	2 150	1 720	-	1 720
Пакет Cool & Sound 2 Система Navi 5.0 IntelliLink, Климатична инсталация с електронно управление (ECC), Пакет продажби - пакет видимост и светлини 1	XIDZ	2 935	2 345	860	2 935
Външен пакет 1 Корпус огледала, в цвета на купето, Покривен панел на релсите на плъзгащата се врата, в цвета на купето	XIEA	60	-	-	60
Външен пакет 2 Предна броня в цвета на купето, Задна броня в цвета на купето	XIEC	-	295	-	295
Външен пакет 3 Предна броня в цвета на купето, Задна броня в цвета на купето, Дръжки на вратите в цвета на купето, Панел В/С в цвета на купето	XIED	-	490	-	-
Пакет паркиране Камера за движение на заден ход за асистента за паркиране, Асистент за паркиране отпред и отзад, 180° панорамна камера за движение на заден ход, Ултразвуков сензор и индикатор за опасност в мъртвата зона, Външни огледала с електрозадвижване, отопление, електрорегулиране, Предни светлини за мъгла с функция за завой, Електрозадвижване на прозорца на вратата на водача, експресно отв./затв., Електрозадвижване на прозорците на ст. задни врати, експресно отв./затв.	XIEE	1 175	1 175	-	1 175
Пакет зима Отопление на седалките на водача и пътника отпред, Волан с 3 спици, кожена облицовка, спортен	XIBV	430	430	-	430
Пакет Profi Обща седалка за пътниците, Отделение в облегалката на предната седалка, съвместимо, Твърда преградна стена с люк, Покритие на товарното пространство, дървесина, Халка за прикрепване на товарите	XIEH	585	585	585	-
Пакет Comfort Електрозадвижване на прозорците на ст. задни врати, експресно отв./затв., Електрозадвижване на прозорца на вратата на водача, експресно отв./затв., Външни огледала с електрозадвижване, отопление, електрорегулиране, Информовзвлекателна система с радиоприемник Radio, Асистент за паркиране отзад, 180° панорамна камера за движение на заден ход	XIEL	585	585	-	585

Екстериор	Selection	Enjoy	Dynamic	Crew Van	
Основни цветове	BAS	0	0	0	0
Цвят металик	9M2	745	745	745	745
Шини на покрива, за багажник	E2R	315	315	315	315
Автоматично превключване на светлините	T83	S	S	S	S
Предни светлини за мъгла с функция за завой	T3U	255	255	S	255
Днени светлини, LED	T7E	-	490	S	490
Асистент за паркиране отзад	UD7	550	550	S	550
Асистент за паркиране отпред и отзад	UD5	880	880	880	880
Корпус огледала, в черно	DPK	S	0	-	S
Корпус огледала, в цвета на купето	DP6	40	S	S	40
Предна броня в цвета на купето	VU8	-	295	-	-
Задна броня в цвета на купето	VN5	-	115	-	-
Вложка на защитен панел на пода отпред, сребрист	8E1	-	295	-	-
Страничен панел В/С в черно	B87	S	S	S	S
Панел В/С в цвета на купето	B86	-	195	195	-
Дръжки на вратите в черно	D72	-	-	0	-
Дръжки на вратите в цвета на купето	D75	-	20	S	20
Външни огледала с електрозадвижване, отопление, електрорегулиране	DXL	295	295	S	295
Сенници с огледало	DLV	0	0	0	0
Прозорец на панти, покрив	AD3	585	585	585	-
Неподвижен заден прозорец, трети ред	AOL	820	820	820	820
Задна врата с прозорец	J1X	470	470	470	-
Заден капак	J1U	390	390	390	-
Задна лява стена без прозорец	BTC	S	S	S	-
Задна лява стена с неподвижен прозорец	BTE	195	195	195	-
Открехващ се прозорец на лявата задна стена	CVA	295	295	295	-
Плъзгаща се лява задна врата без прозорец	CVN	540	540	540	-
Плъзгаща се лява задна врата с неподвижен прозорец	BSB	625	625	625	625
Плъзгаща се лява задна врата с открехващ се прозорец	CVE	820	820	820	820
Задна дясна стена без прозорец	BTB	0	0	0	-
Задна дясна стена с неподвижен прозорец	BTD	195	195	195	-
Плъзгаща се дясна задна врата без прозорец	CVM	540	540	540	-
Плъзгаща се дясна задна врата с неподвижен прозорец	BSA	725	725	725	725
Плъзгаща се дясна задна врата с открехващ се прозорец	CVD	880	880	880	880
Допълнително теглич	JNK	585	585	585	585

Екстериор		Selection	Enjoy	Dynamic	Crew Van
Кука за теглич за прикачен товар	VTO	370	370	370	370
Шарнирна кука, фиксирана	8P1	115	115	115	115
Без емблема с означение на двигателя	W5T	0	0	0	0
Интериор		Selection	Enjoy	Dynamic	Crew Van
Текстилни тапицерии, десен Mistral Gray базов	TAUI	S	S	S	S
Лумбална опора за водача, ръчна, 2-степенна	AM1	0	S	S	S
6 вида настройки на седалката на водача, ръчни	A2V	390	S	S	S
Обща задна седалка, разделена 60/40 облегалка, сгъваема	AMG	-	-	-	S
Обща седалка за пътниците	AE0	390	390	390	-
Отопление на седалките на водача и пътника отпред	KA1	295	295	295	295
Масичка в облегалката на седалката на пътника до водача, сгъваема	DCF	235	235	235	235
Волан с 3 спици, спортен	N54	S	S	-	S
Волан с 3 спици, кожена облицовка, спортен	N35	315	315	S	315
Покритие на товарното пространство, дървесина	CRJ	390	390	390	-
Покритие на товарното пространство, винил	CRK	115	115	115	S
Постелка за пода, винил, отпред	PJP	-	-	-	100
Халка за прикрепване на товарите	5C6	40	40	40	40
Пакет хромирани елементи, интериор (вклчва луксозен акустичен пакет)	R15	-	490	-	-
Пепелник със запалка	DT4	80	80	80	80
Твърда преградна стена, с прозорец	AX9	390	390	390	-
Твърда преградна стена с люк	AYW	430	430	430	-
Твърда преградна стена с люк и прозорец	AYV	585	585	585	-
Електрозадвигване на прозореца на вратата на водача, експресно отв./затв.	AXG	295	295	S	295
12v конектор в товарното отделение	KC8	40	40	40	-
Електрически контакт 230 V, за принадлежности	K15	295	295	295	295
Базово отопление с филтър за частици и миризми	C42	S	S	-	S
Климатична инсталация с ръчно регулиране	C60	1 660	1 660	S	1 660
Климатична инсталация с електронно управление (ECC), двузонална, рецикулация за пространството на водача и пътника до него, филтър за частици и миризми, сензор за влажност	CJ2	2 150	2 150	490	2 150
Отоплителен радиатор, с горивно захранване и таймер	K07	1 270	1 270	1 270	1 270
Отоплителен радиатор, с горивно захранване, таймер и дистанционно управление	K0R	1 955	1 955	1 955	1 955
Информационно-развлекателни системи		Selection	Enjoy	Dynamic	Crew Van
Базова система с радиоприемник Radio (RD6), Bluetooth и USB вход	IO7	585	S	0	S
Информационно-развлекателна система с радиоприемник Radio (Допълнение 1: Мултимедийна система с проекция на смартфон функции и цветен екран (RCC))	IO5	1 175	585	S	585
Система Navi 5.0 IntelliLink (TOL Radio: Multimedia Navi Pro (NAC), с проекция на смартфон функции, най-големия цветен екран и навигация)	IO6	1 955	1 370	780	1 370
Вградена цифрова аудиосистема с радиоприемник DAB/DAB+/DMB-R	U2Q	295	295	295	295
3.5" цветен екран на таблото	UDD	100	100	100	100
CD и MP3 плейър	TG5	295	295	295	295
Head-up дисплей	UV6	-	685	685	685
Индуктивно зарядно за мобилни устройства	K4C	195	195	195	195
LED осветление и допълнителни точки за прикрепване на товара	8G8	195	195	195	-
Безопасност		Selection	Enjoy	Dynamic	Crew Van
Електронна стабилизираща програма (ESP)	FX3	S	S	S	S
Въздушна възглавница за водача, само фронтална	AJ3	S	S	S	S
Фронтални въздушни възглавници за водача и пътника отпред	AK5	295	295	295	295
Фронтални и странични въздушни възглавници за водача и пътника отпред	AJ7	665	665	665	665
Фронтални, странични въздушни възглавници и въздушни завеси за водача и пътника отпред	AKB	780	780	780	780
Централно заключване, дистанционно, пасивно	ATH	470	470	470	470
Един сгъващ се ключ	KTM	S	S	S	S
Основен контактен ключ сгъваем, допълнителен сгъваем	KTF	100	100	100	100
Автоматичен круиз контрол, електронно управление, контрол на скоростта	K33	40	S	S	40
Автоматичен круиз контрол, адаптивен по избор на водача	K38	1 175	1 175	215	1 175
Панорамен обзор на задната част	UL3	980	980	980	980
Индикатор за налягането в гумите, система за откриване на спад в налягането	UJO	0	0	0	0
Сензор и индикатор за разпознаване на пътни знаци, разширено	UVX	705	705	S	705
Ултразвуков сензор и индикатор за опасност в мъртвата зона	UDQ	295	295	295	295
Камера за движение на заден ход за асистента за паркиране	UVC	585	585	585	-
Индикатор за незакопчан колан, седалка на водача	UHG	S	S	S	S
Индикатор за незакопчан колан, седалка на пътника до водача	UHH	115	115	115	115
Сензор и индикатор за предотвратяване на неволно напускане на лентата за движение	UHX	585	585	S	585
Електромеханична ръчна спирачка	J71	390	390	390	390
Ходова част и задвигване - на всички колела(AWD)/на четирите колела (4WD)	F46	0	0	0	-

Гуми и джанти		Selection	Enjoy	Dynamic	Crew Van
Джанти 15 X 6.5, J, стоманени, дизайн 1	RRP	S	S	-	-
Джанти 16 X 6.5, J, стоманени, дизайн 1	RRY	100	100	S	S
Джанти 16 X 6.5, J, алуминиеви, дизайн 1	RRZ	-	780	685	685
Пълноразмерни тасове	QP9	115	115	S	115
Авариен комплект за гуми	KTI	S	S	S	S
Резервно колело 15 x 6.5, J, стоманено	RU3	235	235	-	-
Резервно колело 16 x 6.5, J, стоманено	RU9	175	175	175	175

Общи спецификации	
РАЗМЕРИ	Combo L1H1
Височина (мм)	1796 - 1860
Дължина (мм)	4403
Междусие (мм)	2785
Широчина (със/без страничните огледала) (мм)	2107 / 1848
Следа (предна/задна) (мм)	1553 / 1567
Вътрешни размери	
Обем на пространството за багаж/товар (m ³)	3,3
Радиус на завои в метри	
От бордюр до бордюр	10,90

Общи спецификации	
Тегло и товар	Combo L1H1
Собствено тегло на автомобила, вкл. Водача	1395-1488
Максимално допустимо брутно тегло на автомобила	1950-2390
Капацитет на резервоара за гориво (л)	50
Максимално тегло за теглене без спирачка	600
Максимално тегло за теглене със спирачка (12% стъпка)	1000-1500
Размери на багажното отделение (ECE/GM) в мм	
Дължина на пода на товарния отсек	1527
Дължина на пода до облегалките на преден седалка	1781
Дължина на пода на товарния отсек от задната врата до арматурното табло	3090
Разстояние между вътрешните арки на калниците	1229

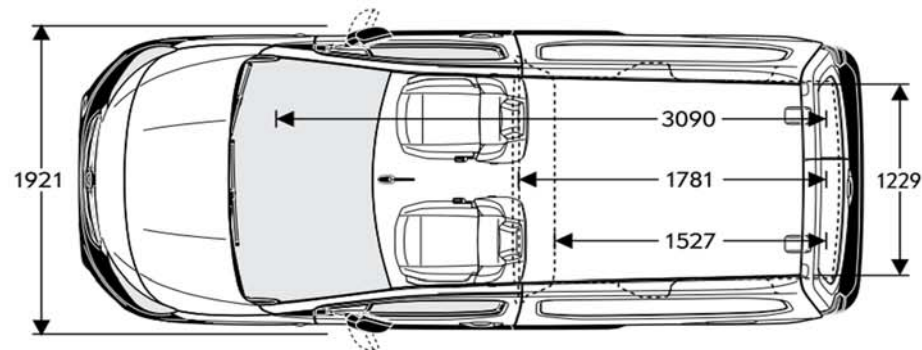
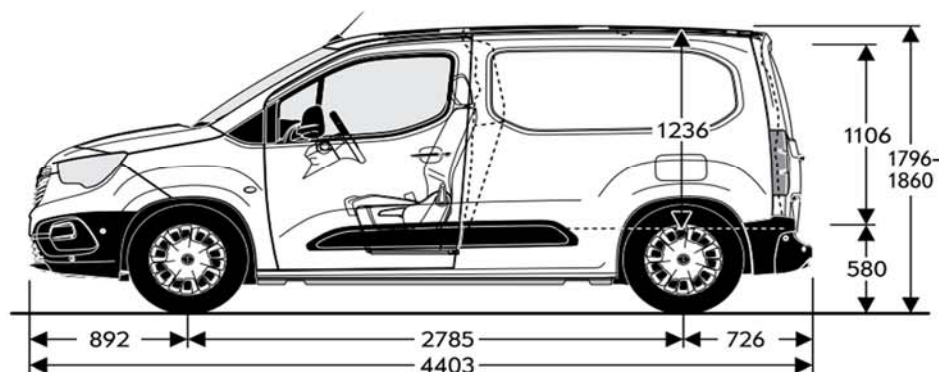
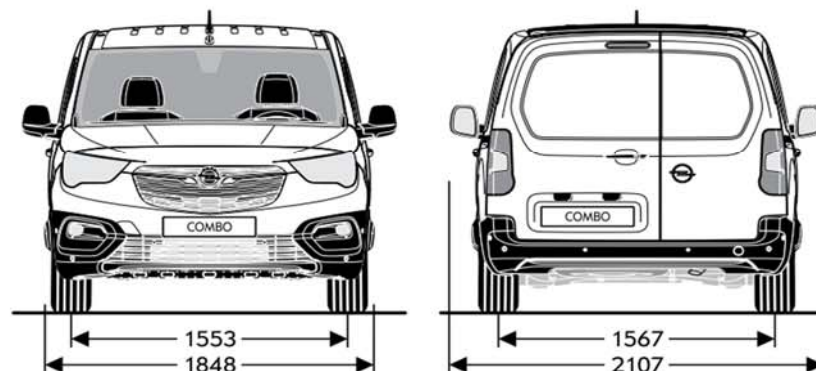
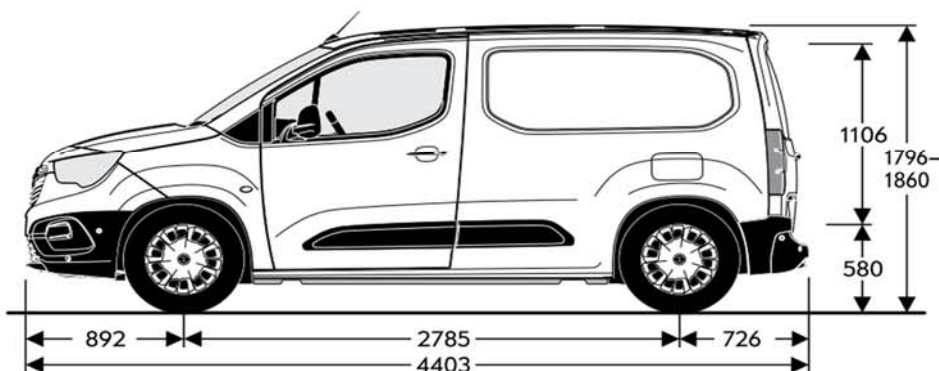

Общи спецификации	
РАЗМЕРИ	Combo L2H1
Височина (мм)	1812-1860
Дължина (мм)	4753
Междусие (мм)	2975
Широчина (със/без страничните огледала) (мм)	2107 / 1848
Следа (предна/задна) (мм)	1553 / 1567
Вътрешни размери	
Обем на пространството за багаж/товар (m³)	3,9
Радиус на завой в метри	
От бордюр до бордюр	11,40

Общи спецификации	
Тегло и товар	Combo L2H1
Собствено тегло на автомобила, вкл. Водача	1477-1505
Максимално допустимо брутно тегло на автомобила	2355-2400
Капацитет на резервоара за гориво (л)	50
Максимално тегло за теглене без спирачка	600
Максимално тегло за теглене със спирачка (12% стъпка)	1000-1500
Размери на багажното отделение (ECE/GM) в мм	
Дължина на пода на товарния отсек	1877
Дължина на пода до облегалките на преден седалка	2131
Дължина на пода на товарния отсек от задната врата до арматурното табло	3440
Разстояние между вътрешните арки на калниците	1229

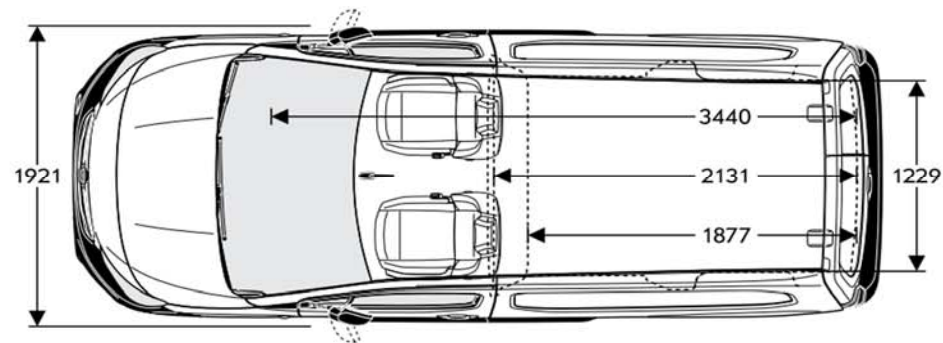
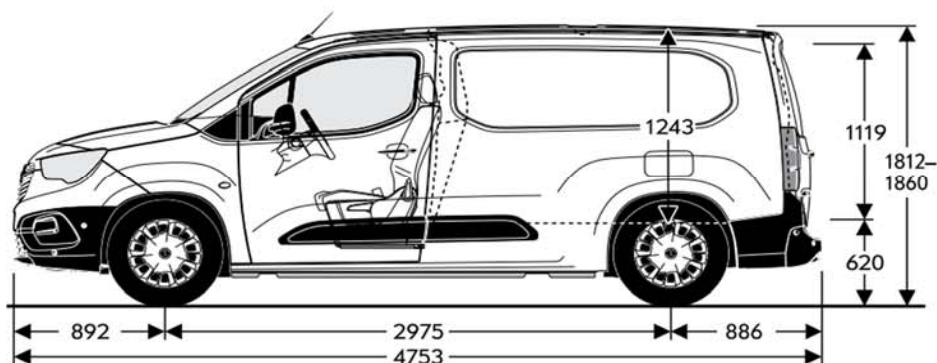
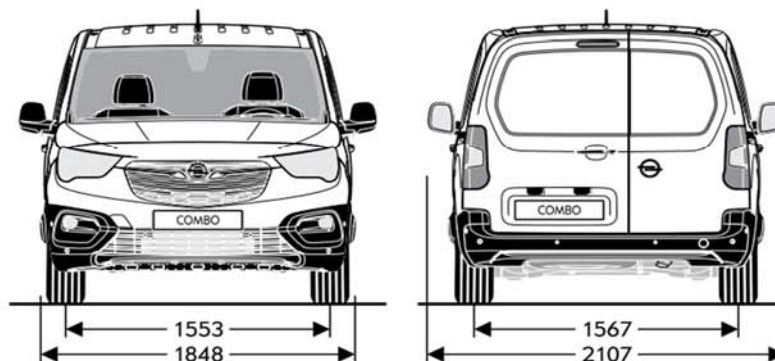
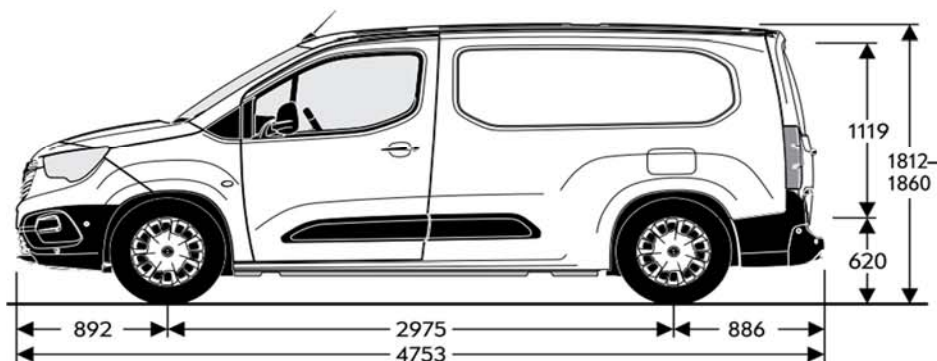

Общи спецификации	
РАЗМЕРИ	Combo Crew Van L2H1
Височина (мм)	1812-1860
Дължина (мм)	4753
Междусие (мм)	2975
Широчина (със/без страничните огледала) (мм)	2107 / 1848
Следа (предна/задна) (мм)	1553 / 1567
Вътрешни размери	
Обем на пространството за багаж/товар (m³)	Combo Crew Van L2H1
	1,8/3,5
Радиус на завой в метри	
От бордюр до бордюр	Combo Crew Van L2H1
	11,40

Общи спецификации	
Тегло и товар	Combo Crew Van L2H1
Собствено тегло на автомобила, вкл. Водача	1550-1600
Максимално допустимо брутно тегло на автомобила	2280-2360
Капацитет на резервоара за гориво (л)	50
Максимално тегло за теглене без спирачка	600
Максимално тегло за теглене със спирачка (12% стъпка)	1000-1500
Размери на багажното отделение (ECE/GM) в мм	
Размери на багажното отделение (ECE/GM) в мм	Combo Crew Van L2H1
Дължина на пода на товарния отсек	1051
Дължина на пода до облегалките на преден седалка	2110
Дължина на пода на товарния отсек от задната врата до арматурното табло	3440
Разстояние между вътрешните арки на калниците	1229

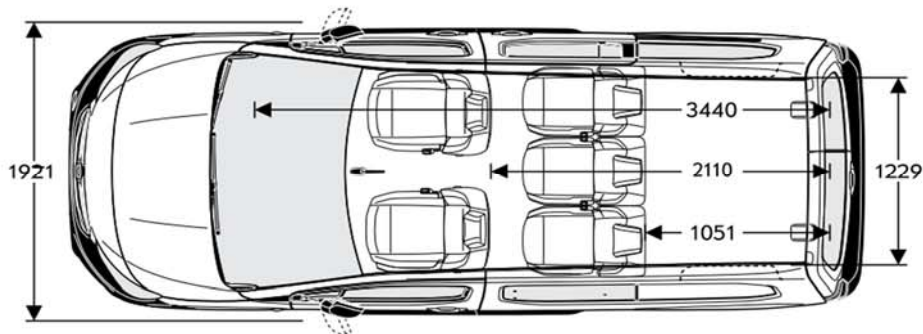
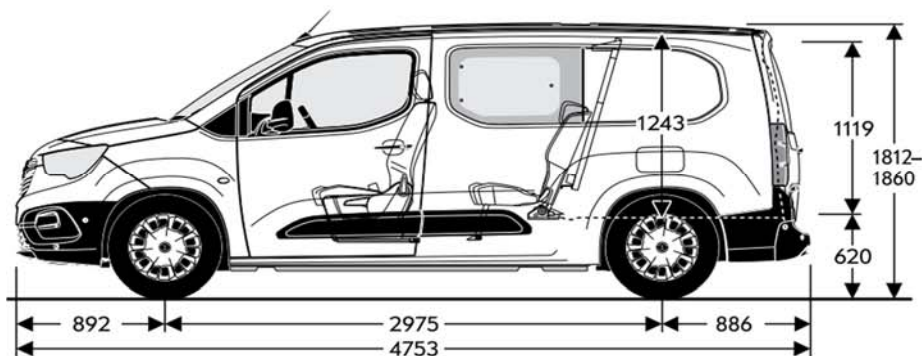
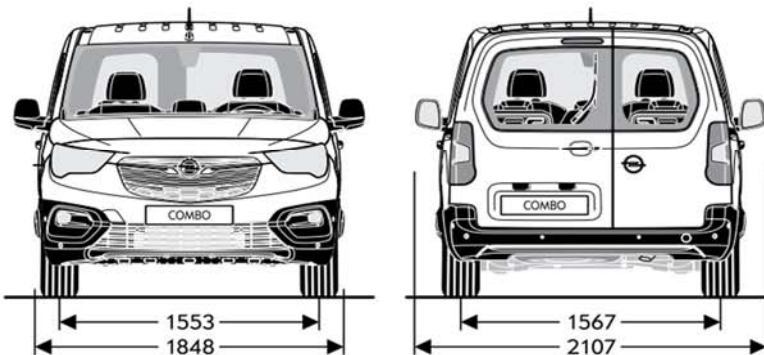
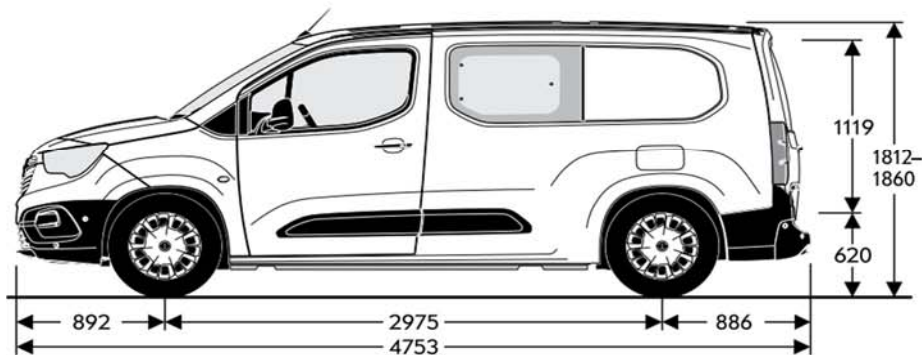

Дизелови двигатели

двигатели	1.5 дизел (55 кВт / 75 к.с.)	1.5 дизел Start/Stop (75 кВт / 100 к.с.)	1.5 дизел Start/Stop (96 кВт / 130 к.с.)	1.5 дизел Start/Stop (96 кВт / 130 к.с.)	1.6 дизел (55 кВт / 75 к.с.)	1.6 дизел Start/Stop (75 кВт / 100 к.с.)
Норма на емисии	Euro 6d-TEMP	Euro 6d-TEMP	Euro 6d-TEMP	Euro 6d-TEMP	Euro 6b	Euro 6b
Гориво	дизел	дизел	дизел	дизел	дизел	дизел
Брой цилиндри	4	4	4	4	4	4
Работен обем (см ³)	1499	1499	1499	1499	1598	1598
Максимална мощност (кВт/к.с.)	55 / 75	75 / 100	96 / 130	96 / 130	55 / 75	75 / 100
Максимална мощност при об./мин	3500	3500	3750	3750	n.a.	n.a.
Максимален въртящ момент (Нм)	230	250	300	300	n.a.	n.a.
Максимален въртящ момент при об./мин	1750	1750	1750	1750	n.a.	n.a.

Разход на гориво (л/100 км) (Combo)

Трансмисия	5-степенна механична	5-степенна механична	6-степенна механична	8-степенна автоматична	5-степенна механична	5-степенна механична
градски	5,1–4,7	4,6–4,2	4,9–4,1	4,7–4,5	4,9–4,8	4,9–4,6
извънградски	4,3–3,9	4,1–3,8	4,4–4,1	4,4–4,1	4,1–3,9	4,3–4,0
комбиниран цикъл	4,4–4,0	4,3–3,9	4,6–4,4	4,5–4,3	4,4–4,3	4,6–4,2
емисия на CO ₂ (гр/км)	116–110	114–104	123–116	119–113	114–111	119–109
Максимална скорост (км/ч)	152	170	184	183	n.a.	n.a.
Ускорение 0-100 км/ч (сек)	15,8	11,5	9,8	10,6	n.a.	n.a.

Разход на гориво (л/100 км) (Combo Crew Van)

Трансмисия	-	5-степенна механична	6-степенна механична	8-степенна автоматична	-	5-степенна механична
градски	-	4,6–4,2	4,9–4,1	4,7–4,5	-	4,9–4,6
извънградски	-	4,1–3,8	4,4–4,1	4,4–4,1	-	4,3–4,0
комбиниран цикъл	-	4,3–3,9	4,6–4,4	4,5–4,3	-	4,6–4,2
емисия на CO ₂ (гр/км)	-	114–104	123–116	119–113	-	119–109
Максимална скорост (км/ч)	-	169	183	182	-	n.a.
Ускорение 0-100 км/ч (сек)	-	12,4	10,3	11,0	-	n.a.

Настоящата спецификация е основана на налична информация към 1 януари 2018. Данните са само информативни и не се гарантира абсолютната им точност. Допълнителното оборудване се заплаща отделно. Производителят си запазва правото да прави промени без предварително известие. Точна информация за междуременно настъпили евентуални промени по модела можете да получите при оторизираните дилъри на Opel. Всички цени са в български лева (BGN) с включен ДДС. Посочените цени са само за информация и не представляват задължаваща оферта за продажба. За да получите конкретни условия на закупуване и финансиране, актуални кампании и за поръчка на автомобил, моля, обърнете се към най-близкия дилър на Opel. Актуални адреси и контакти ще откриете на www.opel.bg.

Opel Southeast Europe Kft., януари 2018.

Гаранция 5 години (2+3) или 150 000 км. В допълнение към стандартната 2-годишна гаранция с неограничен пробег от производителя, програмата FlexCare осигурява паневропейска удължена гаранция (ниво "Complete") за още 3 години или до 150 000 км, което настъпи първо. Обхватът на удължената гаранция е еквивалентен на стандартната 2-годишна гаранция за нови автомобили Opel, предмет на гаранционните условия, описани в Сервизната книжка.

